

Ο φορέας ελέγχου και πιστοποίησης OctoCert Certification Services έχει διαπιστευθεί από το Εθνικό Σύστημα Διαπίστευσης (Ε.ΣΥ.Δ.) ώστε να διενεργεί πιστοποιήσεις προϊόντων (Πιστοπ. Διαπίστευσης Αρ. 1089), καθώς και ελέγχους ως Φορέας Ελέγχου Τύπου Α (Πιστοπ. Διαπίστευσης Αρ. 1078).

Αξίες της εταιρίας αποτελούν :

- Η συνεχής ενημέρωση και επιμόρφωση των στελεχών της με στόχο τη χρήση νέων σύγχρονων εργαλείων για την ολοκλήρωση των έργων, μεγιστοποιώντας την προστιθέμενη αξία για τους πελάτες
- Η τήρηση των χρονοδιαγραμμάτων των έργων
- Η υγιεινή και ασφάλεια του προσωπικού
- Η τήρηση της σχετικής με τα αντικείμενα νομοθεσίας
- Ο σεβασμός και η προστασία του περιβάλλοντος

Κυριότερες υπηρεσίες που προσφέρει είναι:

- Έλεγχος Εγκαταστάσεων χώρων ψυχαγωγίας
- Πιστοποίηση Προϊόντων
- Μέτρηση ΗΙC Δαπέδων Απορρόφησης Κρούσεων
- Σύστημα Διαχείρισης Λειτουργίας Παιδικών Χαρών
- Επιμορφωτικά Σεμινάρια
- Εργαστηριακές Αναλύσεις



- ✓ Ασφάλεια
- ✓ Τεχνογνωσία
- ✓ Συνέπεια



Πιστοποίηση Προϊόντων
Αρ Πιστ. 1089
Έλεγχος
Αρ Πιστ. 1078

OctoCert



Λεωφ. Παπανικολάου 150
Πεύκα, Τ.Κ. 57010
Θεσσαλονίκη
Τηλ.2310 675430

info@octocert.com

www.octocert.com

Πιστοποίηση Βιομηχανικών Προϊόντων



EM.02





Η OctoCert είναι διαπιστευμένη από το Ε.ΣΥ.Δ. για την εξέταση τεχνικού φακέλου, επιτήρηση ελέγχου παραγωγής και συμμόρφωση ως προς τον τύπο προϊόντων, με βάση τα παρακάτω πρότυπα:

ΕΛΟΤ EN 1176 - Εξοπλισμός και Δάπεδα Παιχνιδότοπων

ΕΛΟΤ EN 1177 - Δάπεδα Παιχνιδότοπων με Απορροφητικότητα Κρούσεων

ΕΛΟΤ EN 16630 - Σταθεροί Εξοπλισμοί Σωματικής Άσκησης σε Εξωτερικούς Χώρους



Η πιστοποίηση δίνει προστιθέμενη αξία στα προϊόντα που προσφέρει ο κατασκευαστής στην αγορά, ενώ παράλληλα αυξάνει την αξιοπιστία του.



Βασικότερη διάταξη της ευρωπαϊκής οδηγίας για την ασφάλεια προϊόντων, είναι η υποχρέωση των παραγωγών να διαθέτουν στη αγορά μόνο ασφαλή προϊόντα. Η ενδεδειγμένη και ανεξάρτητη πιστοποίηση διευκολύνει την απόδειξη συμμόρφωσης των προϊόντων προς τα εφαρμοστέα κριτήρια ασφαλείας .

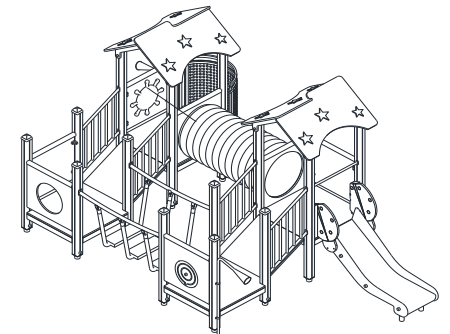

Επιπλέον, η πιστοποίηση των προϊόντων παραγωγής είναι ένα εργαλείο που βοηθάει τις επιχειρήσεις:

- Στη συνολική αναβάθμιση της ποιότητας του προϊόντος.
- Στη βελτίωση της οργάνωσης της παραγωγής, με μείωση τελικά του κόστους και καλύτερη διαχείριση των πόρων.
- Στο marketing για την προώθηση των προϊόντων.
- Στην ενίσχυση της εικόνας των επώνυμων παραγωγών.
- Στο άνοιγμα των αγορών του εξωτερικού.

